

Меблева фабрика «АДК»

Інструкція

Ліжко Веста

V0122

Ліжко Веста - це сучасний модельний ряд ліжок, розроблений з урахуванням функціональності і ергономіки, із застосуванням якісних і екологічно чистих матеріалів відповідно з ДСТУ 16371 и ДСТУ 19917.

Основні матеріали, застосовувані при виготовленні виробів:

Брус зрощений сосновий, фанера (E1), ДСП (E1), ДВП (E1), рама металева, ламелі, ППУ, фібертекс, сінтепон.

Максимально можлива не сконцентрована вага на одне спальне місце – 120кг

Можливе виготовлення ліжка з наступними габаритами спального місця:

1600x2000, 1800x2000

Загальний вигляд ліжка Веста

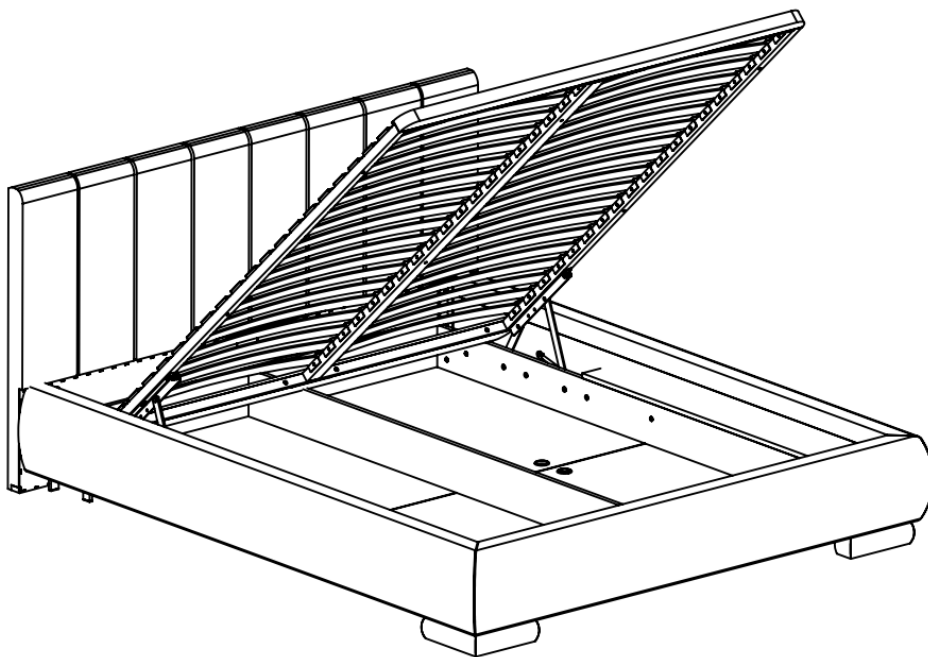
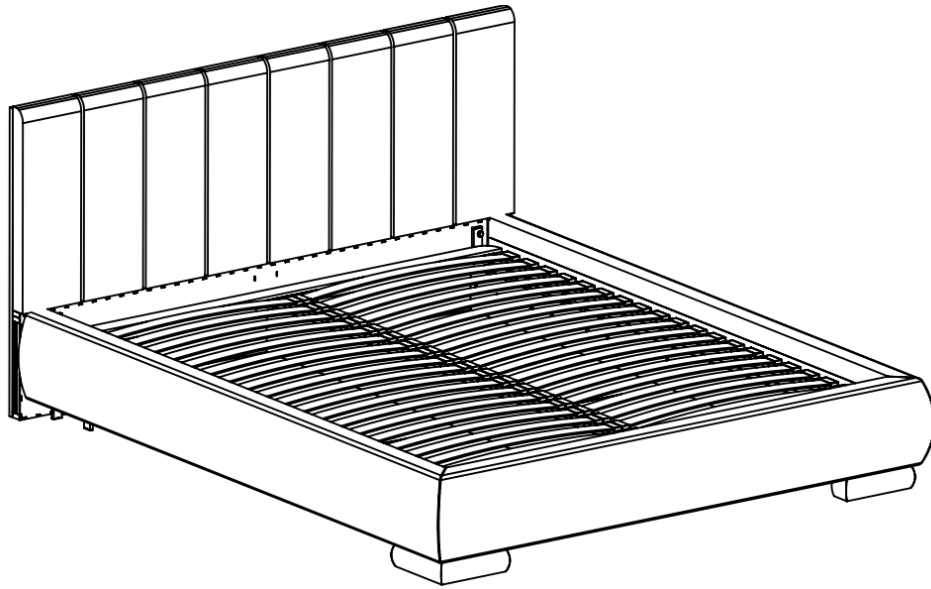

Ліжко Веста розбірне. Складається з трьох царг (бокові та передня), рами металевої, коробка, м'якого узголів'я.

Короб зроблено із ЛДСП. Спереду ліжка встановлені опори дерев'яні висотою 80мм.

Можливі кольори дерев'яних опор: за замовчуванням - венге, під замовлення - вибілений дуб, в'яз темний, в'яз натуральний.

Рекомендована висота матраца – 150-200мм

Корисна глибина коробка-130мм

Кількість упаковок - 5шт

Габаритні розміри ліжка Веста, см

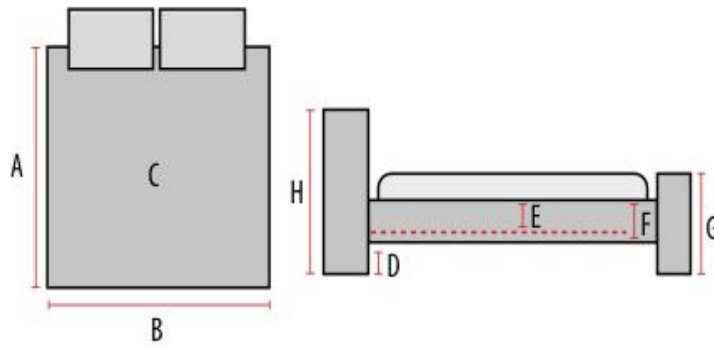

	A	B	C	D	E	F	G	H
Веста 1,6	218	180	160x200	8	7	27	35	97
Веста 1,8	218	200	180x200	8	7	27	35	97